

ZIG-ZAG

Design Eva Hardin, arkitekt SIR

Leveransspecifikation

- 1 st Askkopp
- 1 st pinnbultar M10x65 mm FZB
- 2 st kupolmuttrar för stolpe M10
- 1 st stolpe för nedgjutning i mark

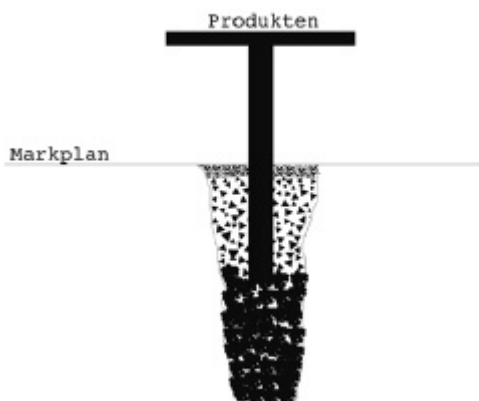
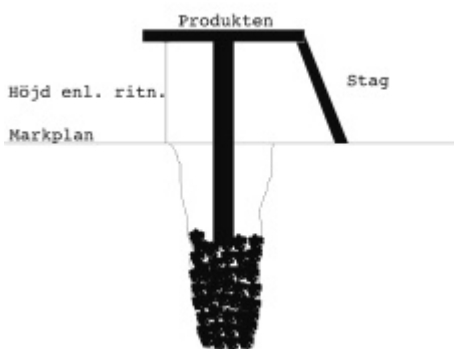
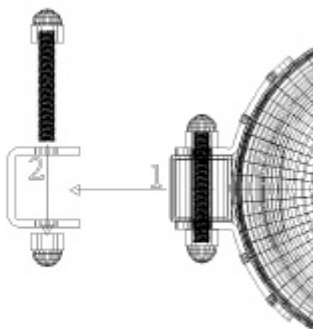
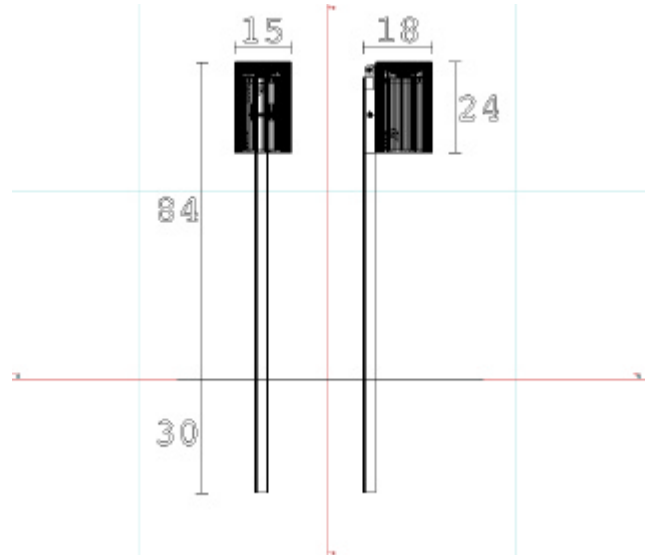

Montering

- 1) Montera askkoppen på stolpen. Askkoppen monteras med bifogad pinnbult och kupolmuttrar. Stolpen är försedd med ett hål.
- 2) För in askkoppen i den u-formade balken, stick igenom pinbulten och fäst kupolmuttrarna

Fastgjutning

- 3) Gräv ett hål ca 20 x 20 cm till frostfritt djup och fyll hålet med dränerande material så att det får ett djup av 30 cm. Ställ stolpen med askkoppen i hålet och väg av den så att den står rakt. Staga produkten.
- 4) Fyll hålen med betong (det kan vara bra att använda ett papprör ca Ø 20 att gjuta i). Avsluta gjutet ca 5 cm under färdig mark. Avsluta med att återställa marken.

nola

Nola industrier AB box 17701 S-118 93 Stockholm www.nola.se e.post headoffice@nola.se
showroom Stockholm: Repslagargatan 15A tel +46 (0)8 7021960 fax +46 (0)8 7021962
showroom Malmö: Skeppsbron 3 tel +46 (0)40 127150 fax +46 (0)40 127150