

MONTERINGSBESKRIVNING

Headoffice: Nola Industrier AB Repslagargatan 15b Box 17701
S-118 93 Stockholm T:+46(0)8 702 19 60 F:+46(0)8 702 19 62
E:headoffice@nola.se Sales/showroom: Skeppsbron 3
S-211 20 Malmö T:+46(0)40 17 11 90 Orderfax:+46(0)40 12 75 45

www.nola.se

nola

Sötsel och underhåll/

Normalt krävs inget underhåll. Torka av vid behov med mild tvållösning. Skador på stål bättringsmålas snarast så att inte rosten sprider sig. Underhållsintervallerna är beroende av flera faktorer. Material, förslitning klimatpåverkan, skadegörelse osv.

Trä/

Oljad ek eller mahogny bör för bästa utseende och livslängd oljas in en till två gånger per år. Målad furu kan bättringsmålas med alkydfärd om skada skulle uppstå. Är skadan stor kan en total ommålning övervägas.

Stål/

Normalt sett krävs inget underhåll. Skador på det varmgalvaniserade stålet kan bättras med kallgalv (spray) om behov skulle uppstå.

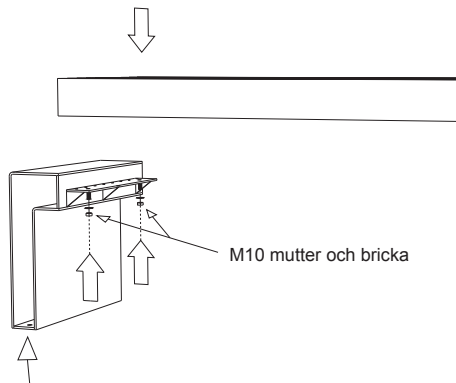

Montering/

Paxa Steel levereras omonterad. Bänken har två st hål i varje gavel för förankring i mark. Hålen har diametern 13 mm och är avsett för förankring med M12 skruv eller motsvarande grovlek av träskruv beroende av vilket underlag bänken ska förankras mot.

Montering på träunderlag/

Montera med fransk träskruv mot träunderlag.

Montering på smågatsten eller gatuplattform/

Undergjut plattorna med betong. Det får ej finnas sättsand mellan plattorna och betongen. Borra plattan för expander eller kemankare. Montage med expander ger en demonterbar fastsättning. Vid montering utomhus är expander att föredra då detta tillåter inomhusförvaring av soffan under vintern. Montage med kemankare ger en permanent fastsättning.

Montering på betongunderlag/

Borra betongen för expander eller kemankare. Montage med expander ger en demonterbar fastsättning. Montage med kemankare ger en permanent fastsättning.

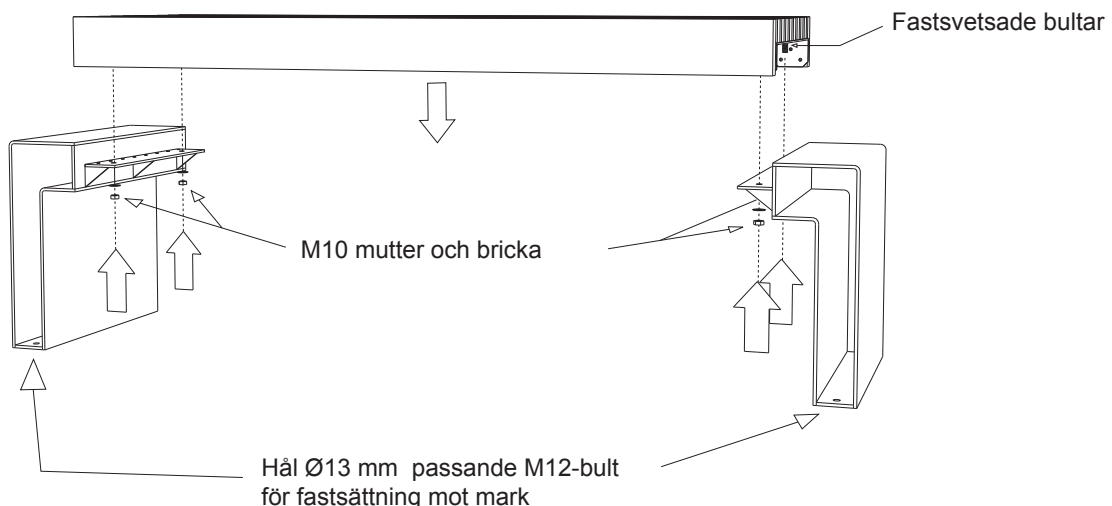

Specifikation

U20-75E Paxa Steel med sits i ek
U20-75M Paxa Steel med sits i mahogny
U20-75A Paxa Steel med sits i målad furu



Leveransspecifikationer/

| | | |
|--------|------------|-----|
| U20-75 | Paxa Steel | 1st |
| Stativ | | 2st |
| Sits | | 1st |

MONTERINGSBESKRIVNING

nola

Headoffice: Nola Industrier AB Repslagargatan 15b Box 17701
S-118 93 Stockholm T:+46(0)8 702 19 60 F:+46(0)8 702 19 62
E:headoffice@nola.se Sales/showroom: Skeppsbron 3
S-211 20 Malmö T:+46(0)40 17 11 90 Orderfax:+46(0)40 12 75 45

www.nola.se

U20-75

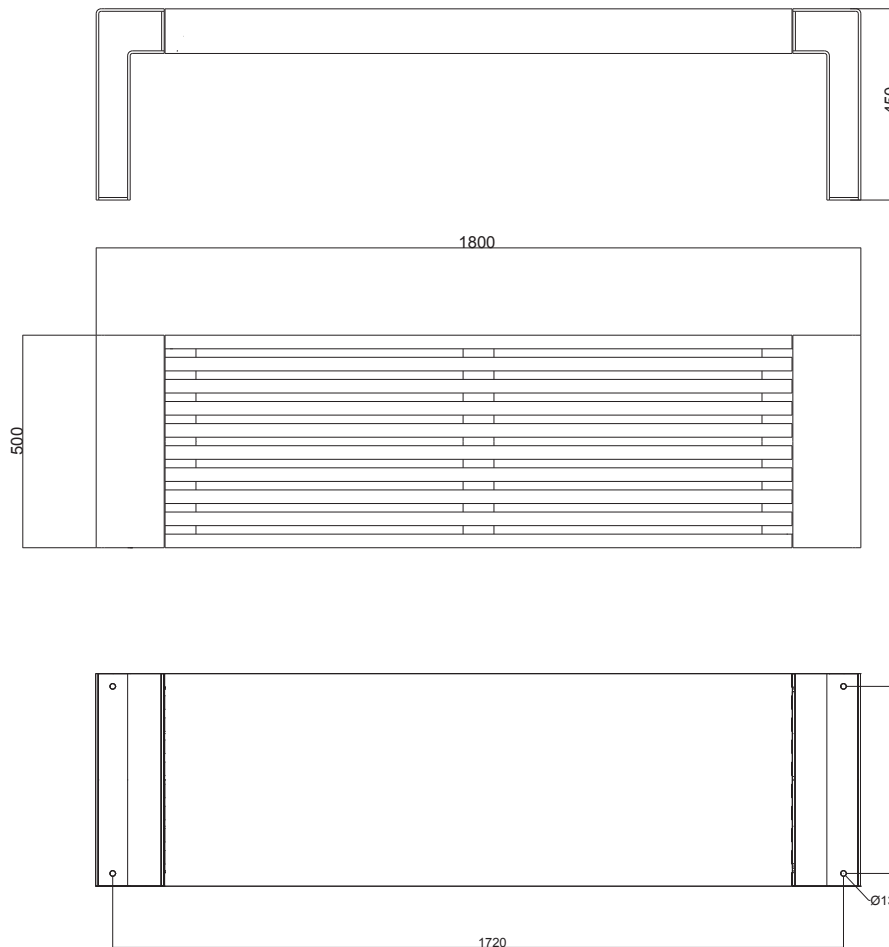

| | | |
|------------------------------------|------------|-----|
| Leveransspecifikationer/ U20-75 | Paxa Steel | 1st |
| Stativ | | 2st |
| Sits | | 1st |

MONTERINGSBESKRIVNING

nola

Headoffice: Nola Industrier AB Repslagargatan 15b Box 17701
S-118 93 Stockholm T:+46(0)8 702 19 60 F:+46(0)8 702 19 62
E:headoffice@nola.se Sales/showroom: Skeppsbron 3
S-211 20 Malmö T:+46(0)40 17 11 90 Orderfax:+46(0)40 12 75 45

www.nola.se

U20-74

Paxa Steel med påbyggnadsstativ

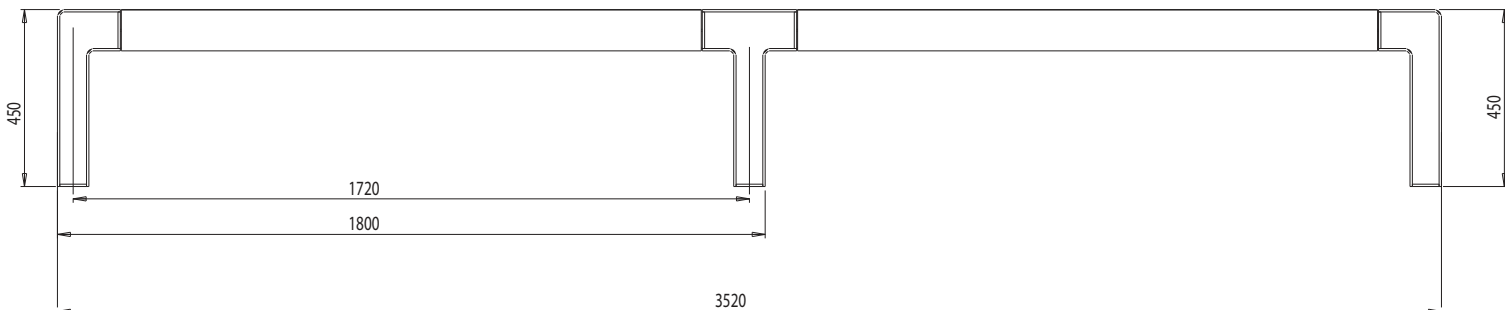
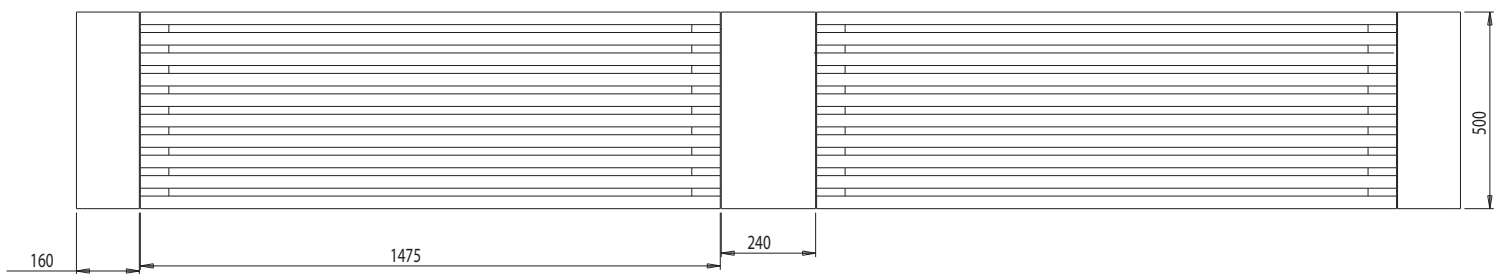

| | |
|--|-----|
| Leveransspecifikationer/ U20-74 Paxa Steel dubbel | 1st |
| Stativ gavel | 2st |
| Stativ mitt | 1st |
| Sits | 2st |