

Genomföringshål $\varnothing 22$

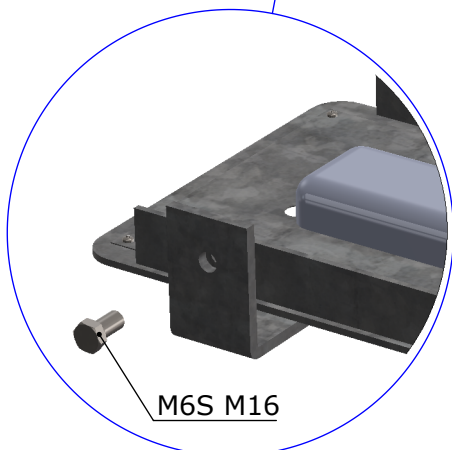
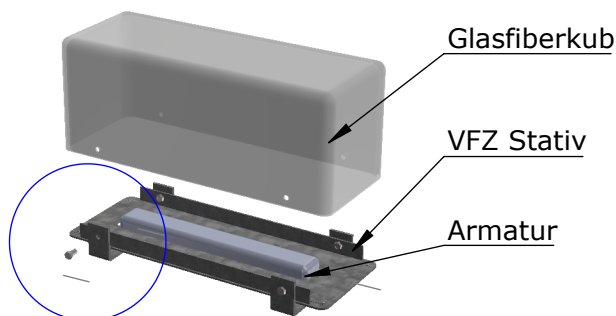

M6S M16

Montering/

Ställ upp bänken provisoriskt och markera ut hål för markmontage.

Borra hål för lämpligfastsättningsdon. Hålen är 20 mm och avsedda för fastsättning med kemankare eller expander M12. Använd inte fotstativ som bormall!

Montering på träunderlag/

Montera med fransk träskruv mot underlag

Montering på gatuplattor/

Udergjut plattorna med betong. Det får ej finnas sätt sättsand mellan plattorna och betongen. Borra plattan för expander eller kemankare. Montage med expander ger en demonterbar fastsättning. Montage med kemankare ger en permanent fastsättning.

Montering på betongunderlag/

Borra betongen för expander eller kemankare. Montage med expander ger en demonterbar fastsättning. Montage med kemankare ger en permanent fastsättning.

Montage på grus eller gräs/

Schakta ur mark för ett betongfundament. Toppen på fundamentet skall avslutas med en radie. Borra fundamentet för expander eller kemankare. Montera fast fot mot fundament.

Installation av armatur/

Armatur kommer monterad mot bottenplåt.

Anslutning görs via snabbplint i gavel 3x2,5mm. Kabelinföring via 2 st knockout-hål diam 21 mm, ett på vardera gavel.

Effekt 2x14W
 Kapslingsklass IP65

Specifikation/

Ljusbox U12-07

Leveransspecifikation/

Ljusboxen levereras monterad men måste installeras med kopplingsdosa och bultas mot mark