

Montageanleitung

Inhaltsverzeichnis

Übersicht	s. 2
Systembeschreibung	s. 3
Montage Tisch & Armlehne	s. 4
Montage Rückenlehne	s. 5
Produktinfo Bank U16-60	s. 6
Produktinfo Armlehne für Bank U16-60/ARM	s. 7
Produktinfo Sitzbank U16-61	s. 8
Produktinfo Armlehne für Sitzbank U16-61/ARM	s. 9
Produktinfo Verbindungstisch U16-62	s. 10
Produktinfo Verbindungstisch 45° U16-62/45	s. 11

Perpendicular Übersicht

Gezeichnet von Odin Sollie
Gezeichnet am 2022-05-05

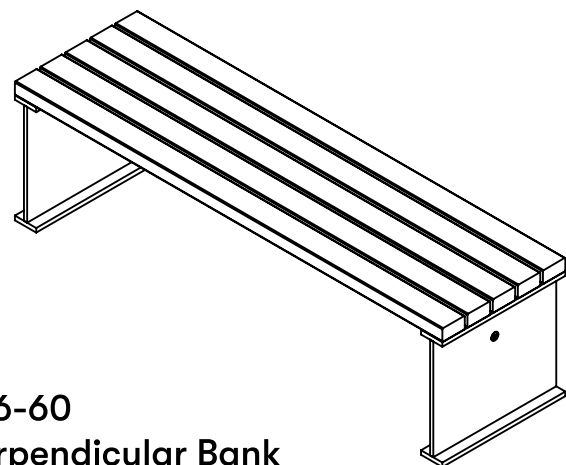

U16-60
Perpendicular Bank

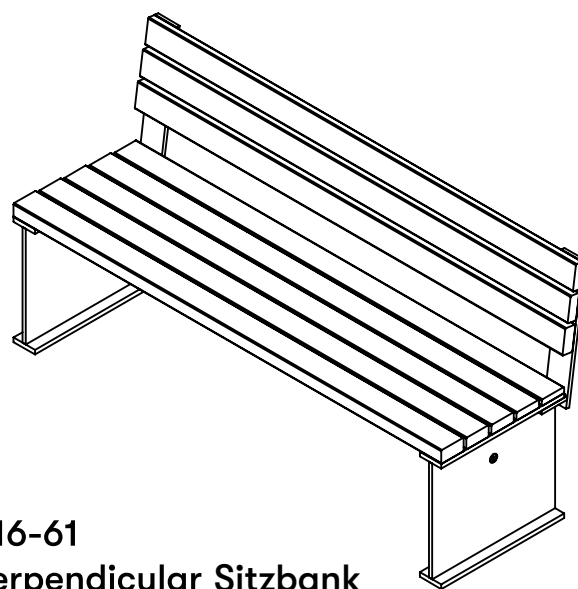

U16-61
Perpendicular Sitzbank

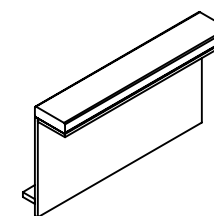

U16-60/Arm
Perpendicular
Armlehne für Bank

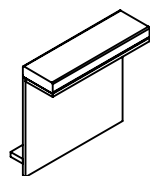

U16-61/Arm
Perpendicular
Armlehne für Sitzbank

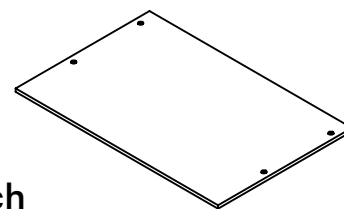

U16-62
Perpendicular
Verbindungstisch

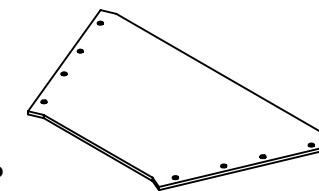

U16-62/45
Perpendicular
Verbindungstisch 45°

Perpendicular Systembeschreibung

Gezeichnet von Odin Sollie
Gezeichnet am 2022-05-05

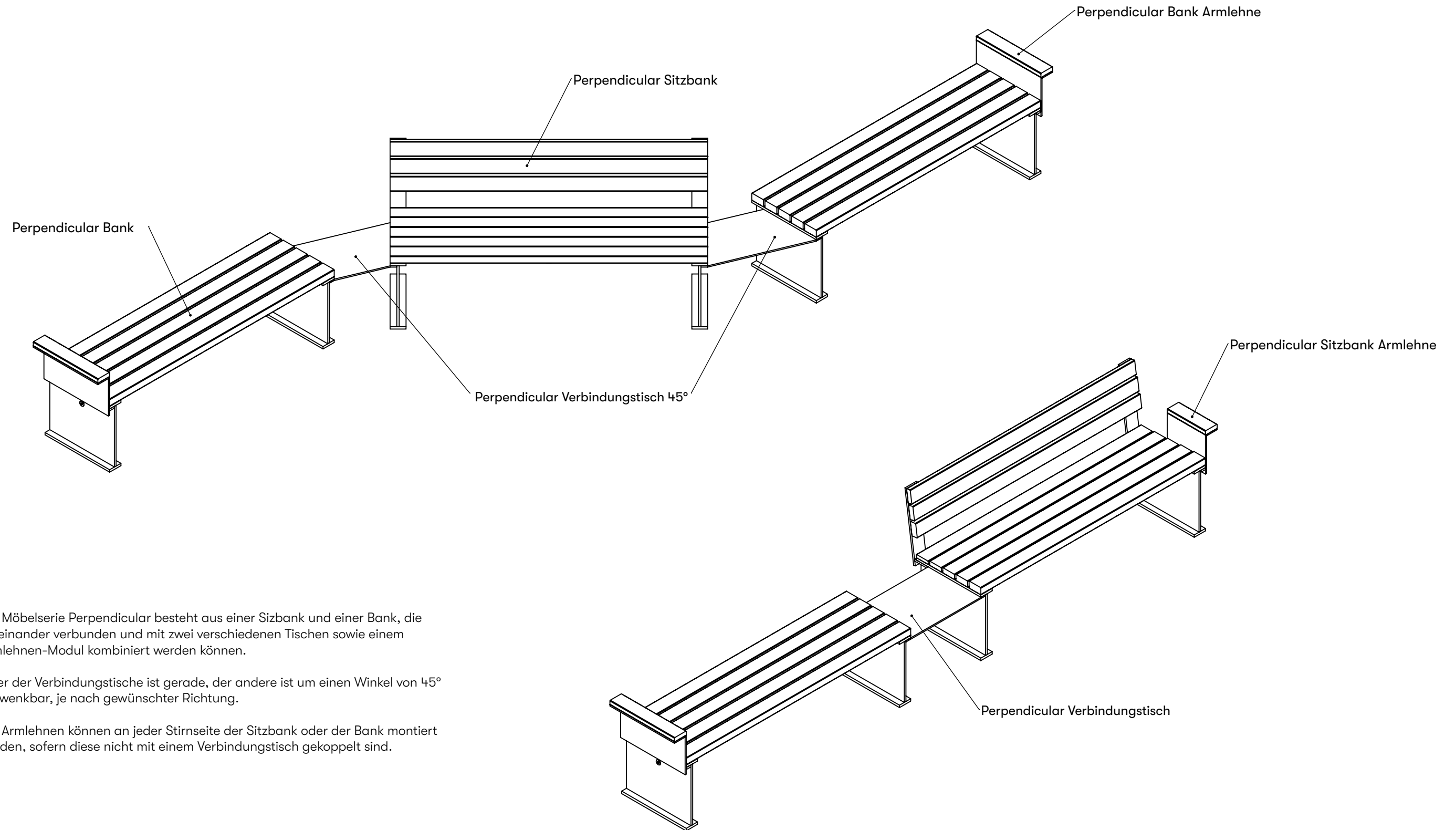

Die Möbelserie Perpendicular besteht aus einer Sitzbank und einer Bank, die miteinander verbunden und mit zwei verschiedenen Tischen sowie einem Armlehnen-Modul kombiniert werden können.

Einer der Verbindungstische ist gerade, der andere ist um einen Winkel von 45° schwenkbar, je nach gewünschter Richtung.

Die Armlehnen können an jeder Stirnseite der Sitzbank oder der Bank montiert werden, sofern diese nicht mit einem Verbindungstisch gekoppelt sind.

Perpendicular Montage Tisch und Armlehne

Gezeichnet von Odin Sollie
Gezeichnet am 2022-05-05

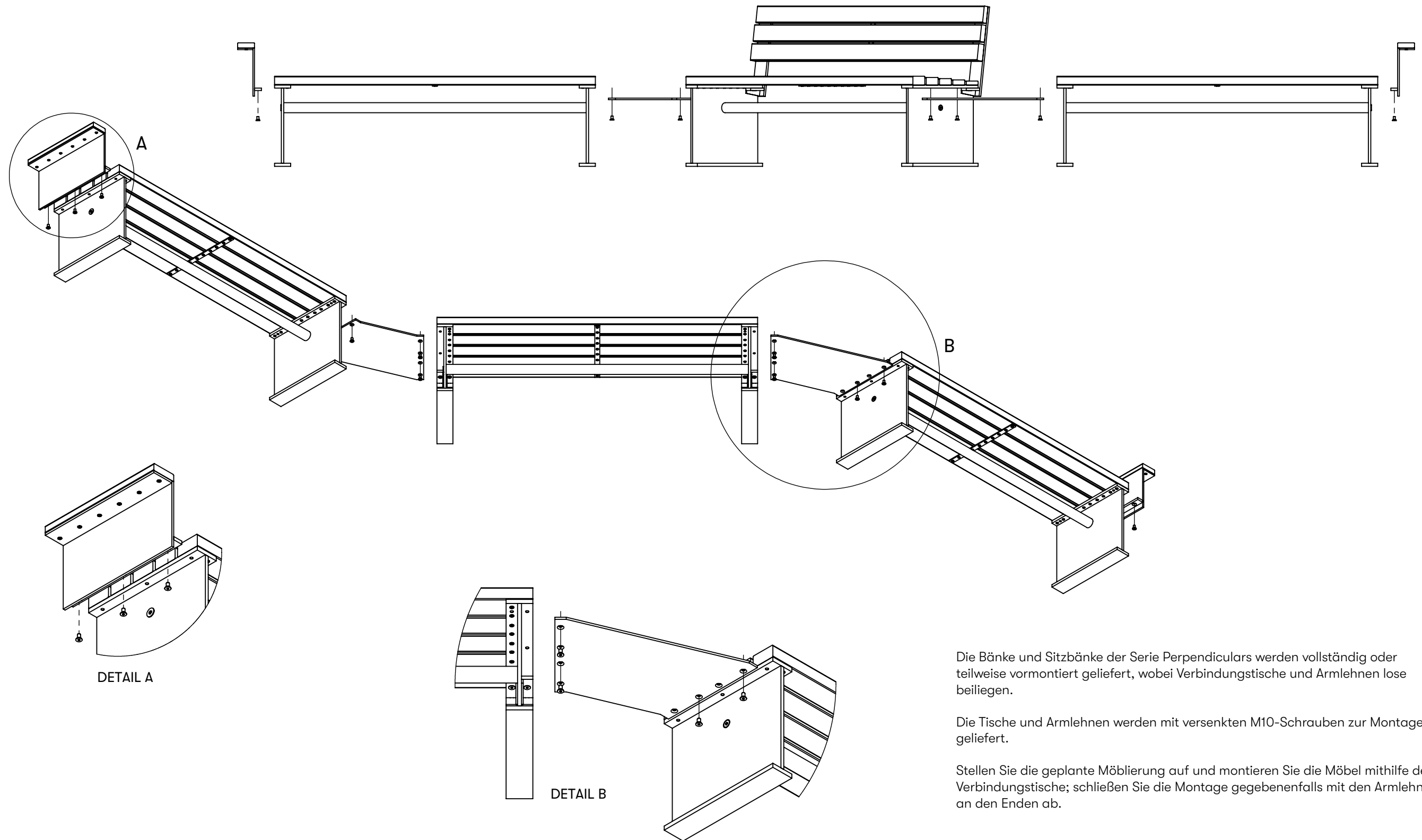

Die Bänke und Sitzbänke der Serie Perpendiculars werden vollständig oder teilweise vormontiert geliefert, wobei Verbindungstische und Armlehnen lose beiliegen.

Die Tische und Armlehnen werden mit versenkten M10-Schrauben zur Montage geliefert.

Stellen Sie die geplante Möblierung auf und montieren Sie die Möbel mithilfe der Verbindungstische; schließen Sie die Montage gegebenenfalls mit den Armlehnen an den Enden ab.

Perpendicular Montage Rückenlehne

Gezeichnet von Odin Sollie
Gezeichnet am 2022-05-05

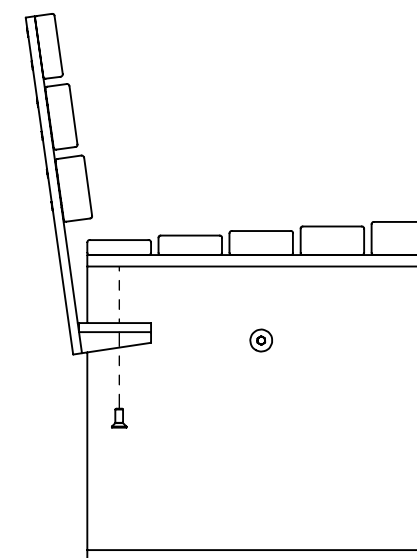
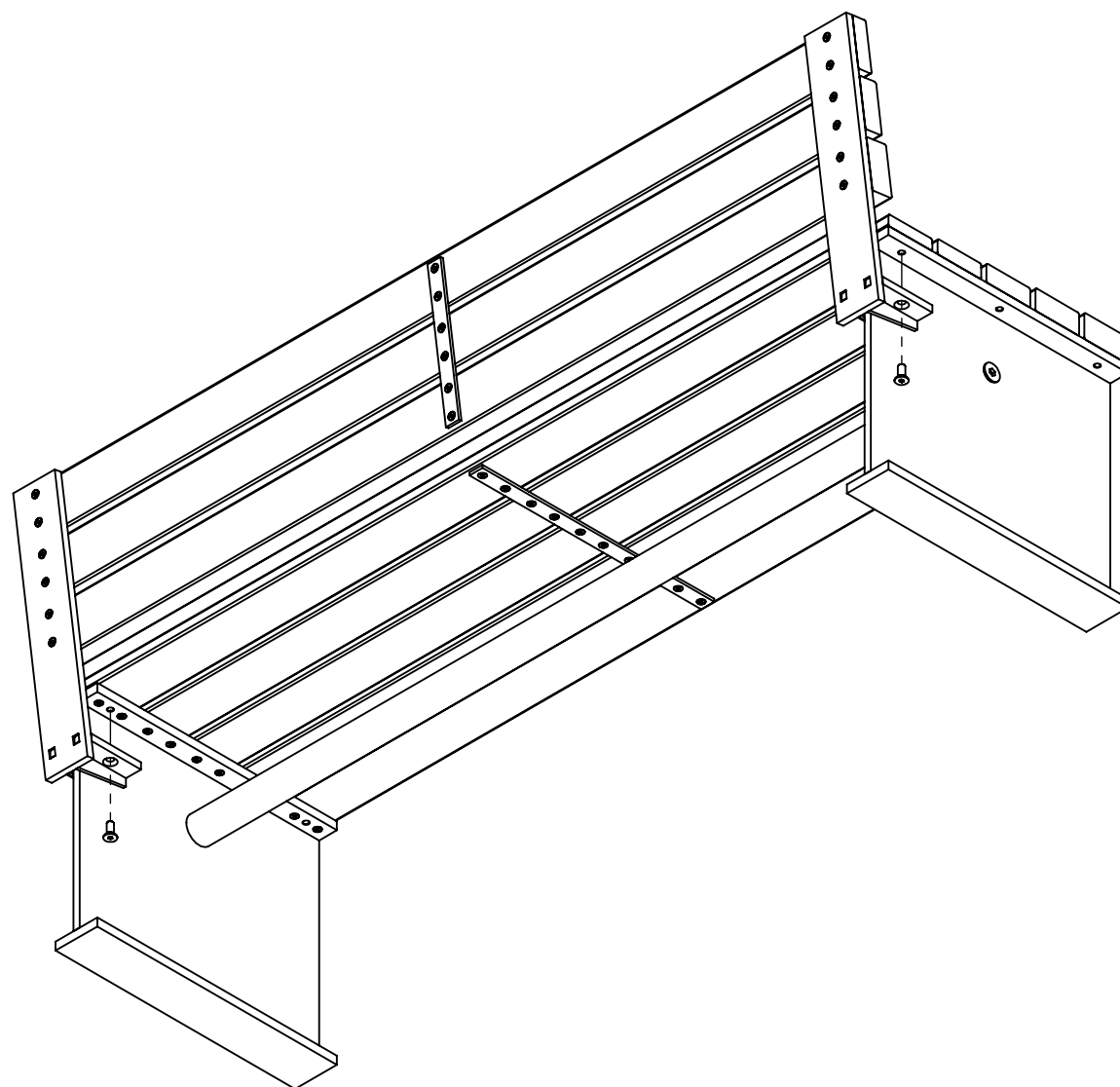

Die Perpendicular-Sitzbänke werden teilweise vormontiert geliefert, wobei die Rückenlehnen lose beiliegen.

Die Rückenlehnen werden mit versenkten M8-Schrauben zur Montage geliefert.

Stellen Sie die geplante Möblierung auf und montieren Sie die Sitzfläche mit der Rückenlehne.

Perpendicular

Produktinformation Bank U16-60

Gezeichnet von Odin Sollie
Gezeichnet am 2022-05-05

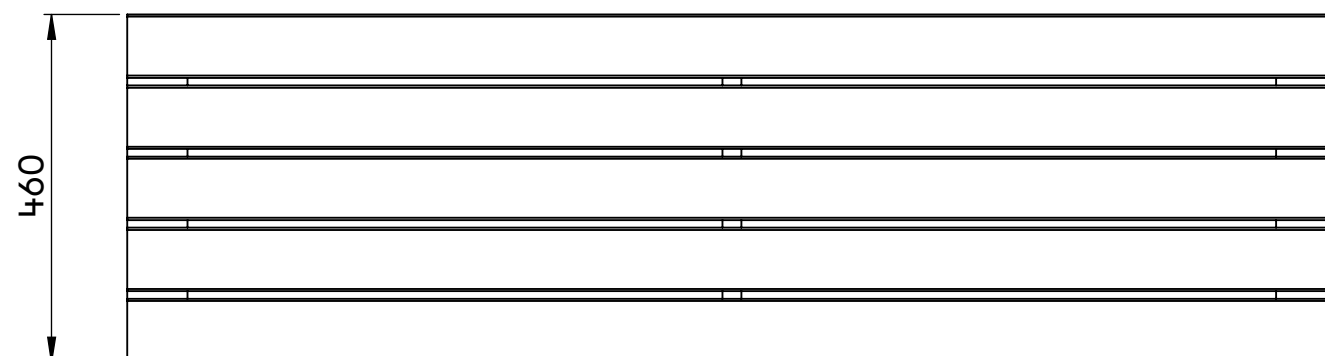
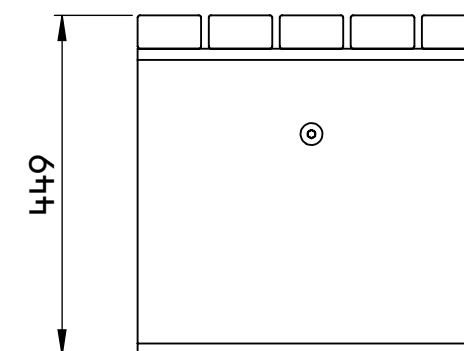
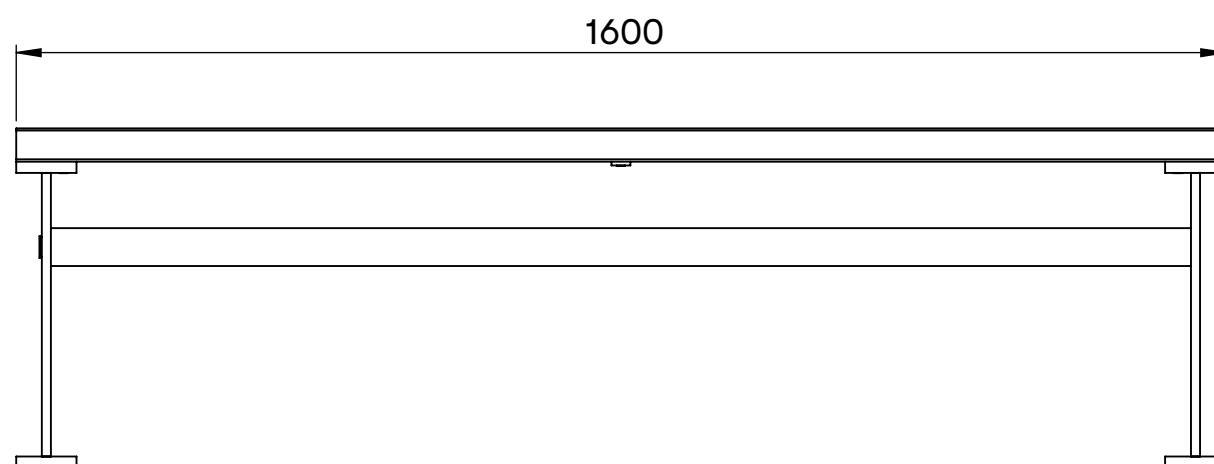

U16-60
Perpendicular Bank
Gewicht 27,5 kg

Wird montiert geliefert

Perpendicular

Produktinformation Armlehne für Bank U16-60/Arm

Gezeichnet von Odin Sollie
Gezeichnet am 2022-05-05

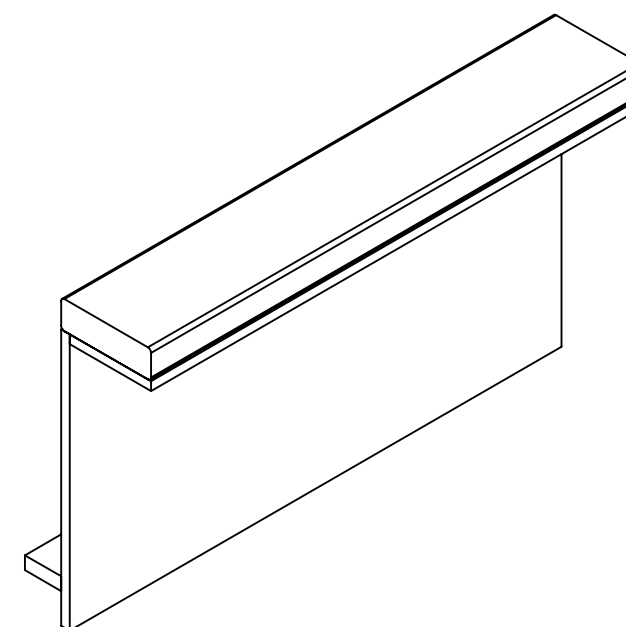
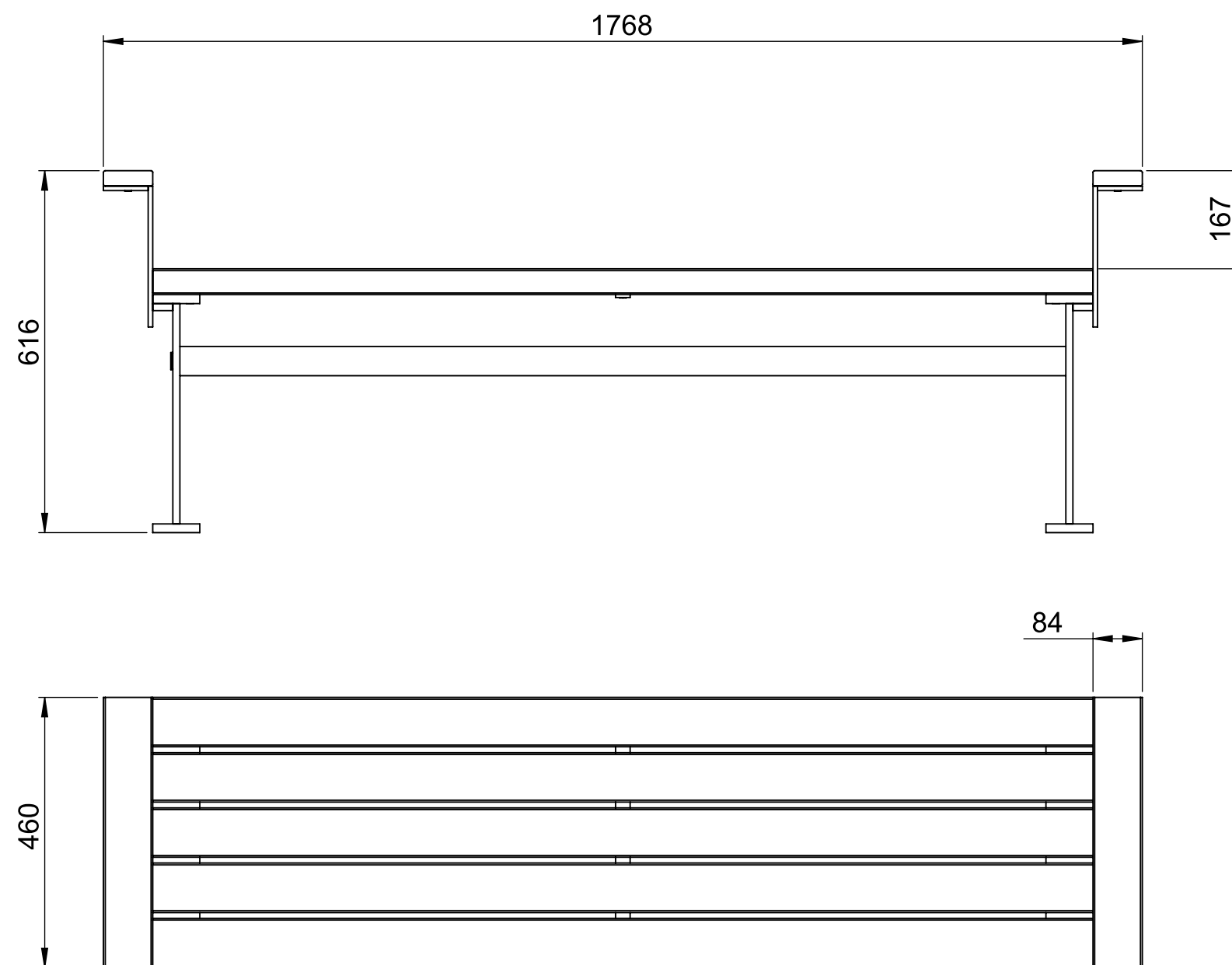

U16-60/Arm
Perpendicular Armlehne für Bank
Gewicht 4 kg

Die Armlehnen werden einzeln bestellt.
Die Montage erfolgt gemäß der
Anleitung.

Perpendicular

Produktinformation Sitzbank U16-61

Gezeichnet von Odin Sollie
Gezeichnet am 2022-05-05

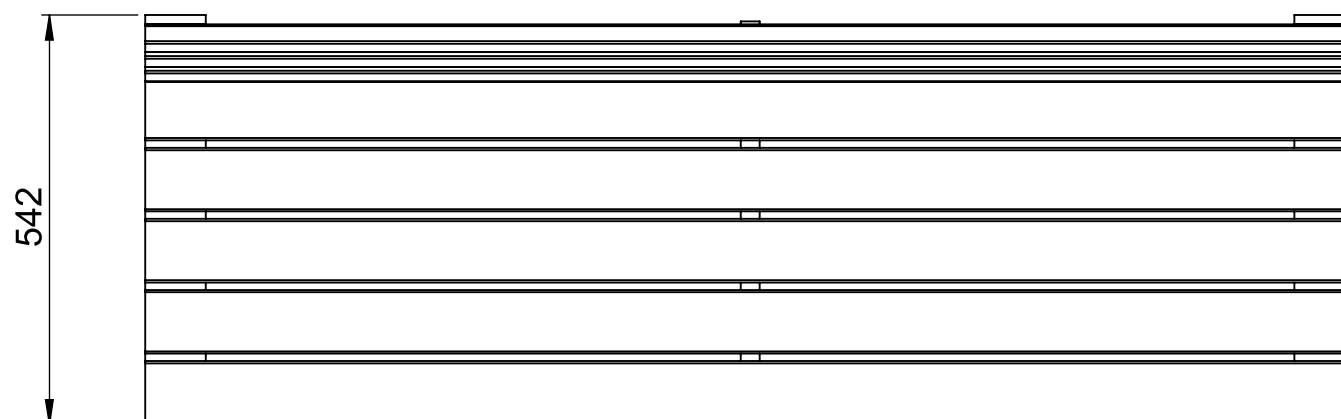
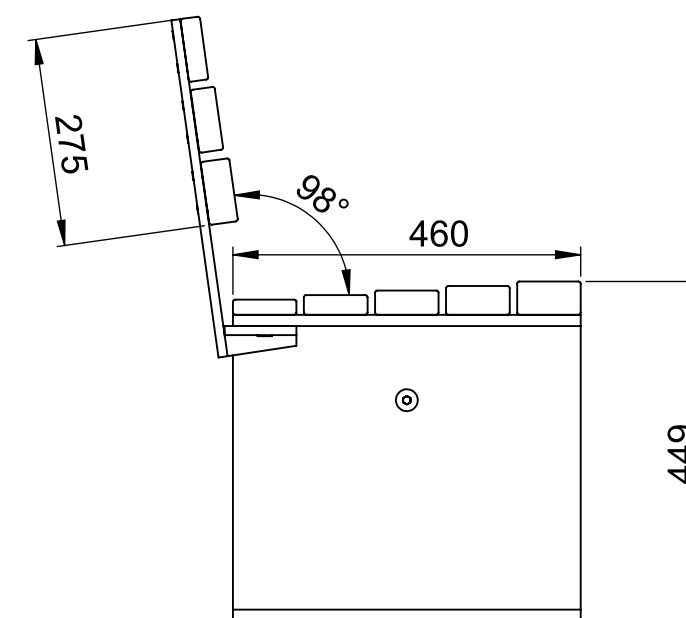
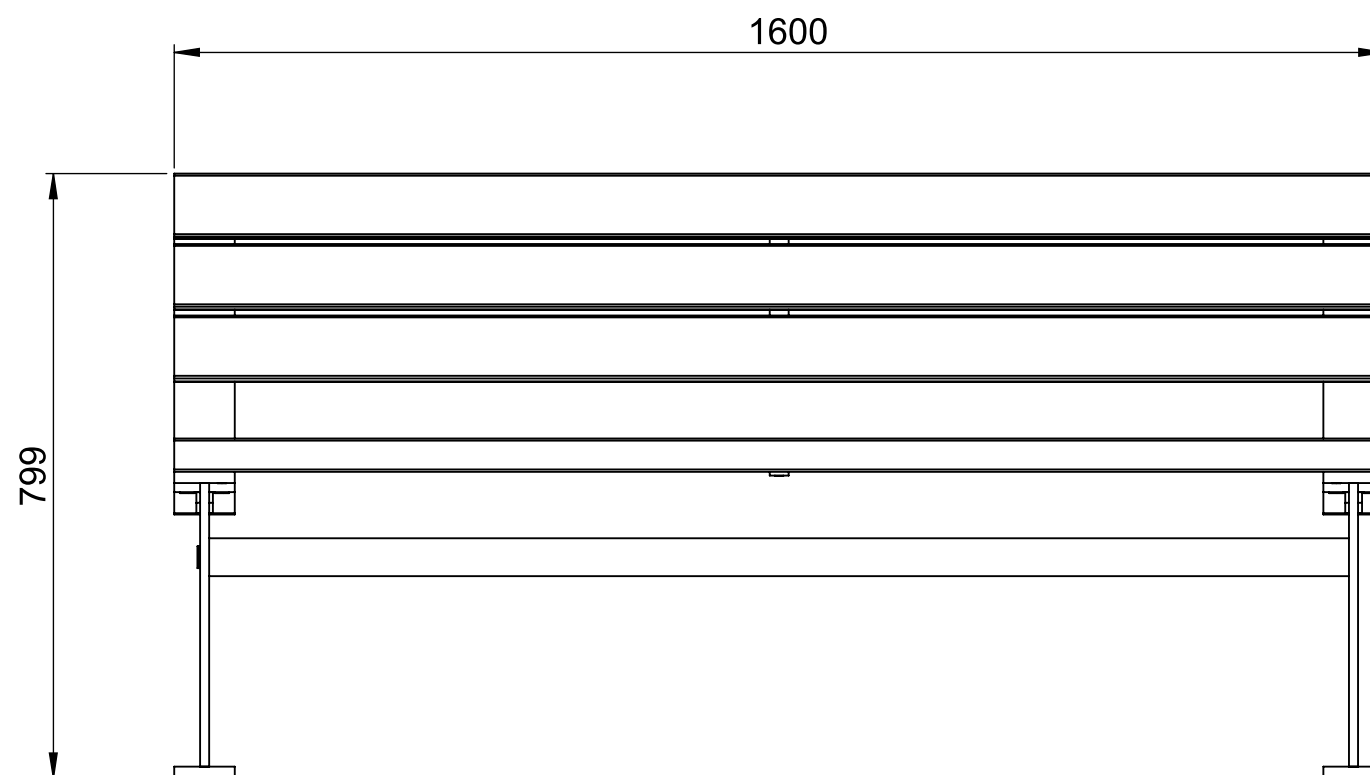

U16-61
Perpendicular Sitzbank
Gewicht 33 kg

Wird teilweise montiert geliefert.
Die Rückenlehne wird gemäß
Anleitung montiert.

Perpendicular

Produktinformation Armstöd für Sitzbank U16-61/Arm

Gezeichnet von Odin Sollie
Gezeichnet am 2022-05-05

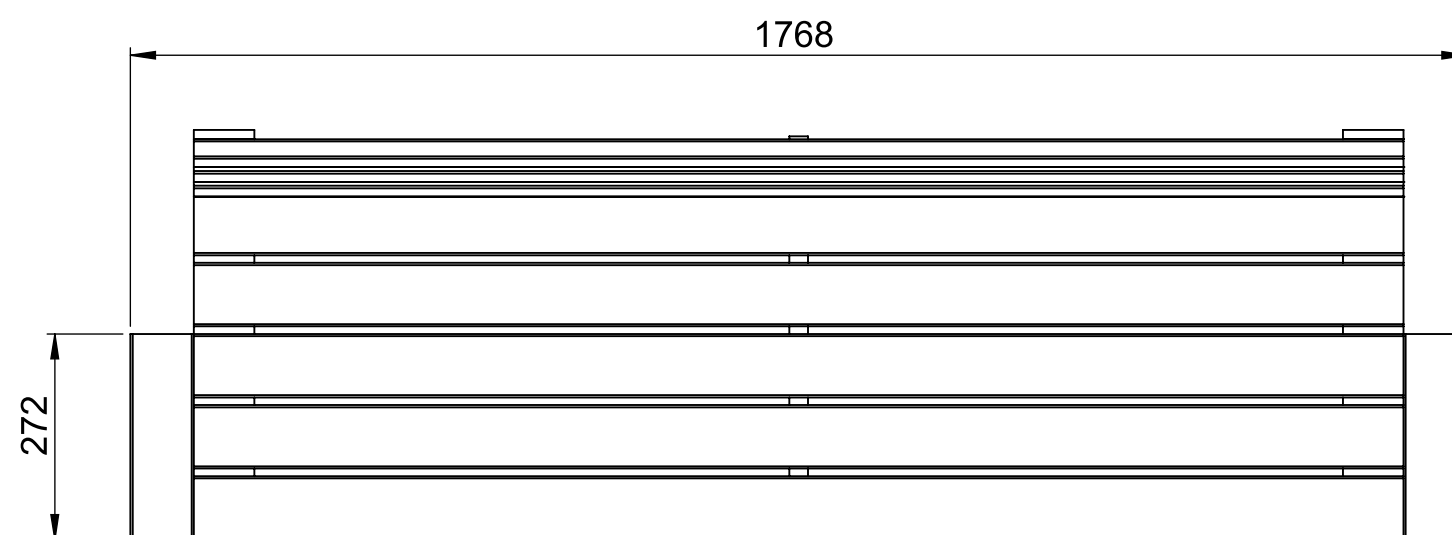
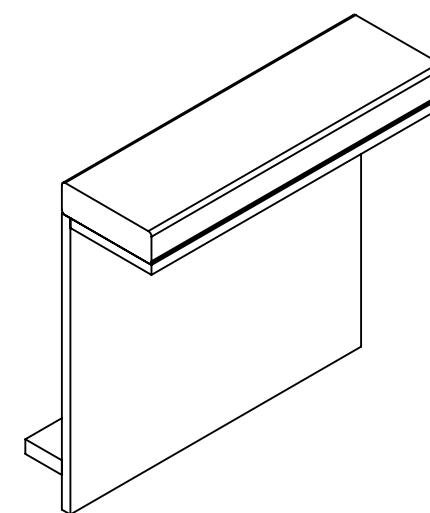

U16-61/Arm
Perpendicular Armlehne für Sitzbank
Gewicht 2,5 kg

Die Armlehnen werden einzeln bestellt. Die Montage erfolgt gemäß den Anweisungen.

Möbelgruppe

Produktinformation Verbindungstisch U16-62

Gezeichnet von Odin Sollie
Gezeichnet am 2022-05-05

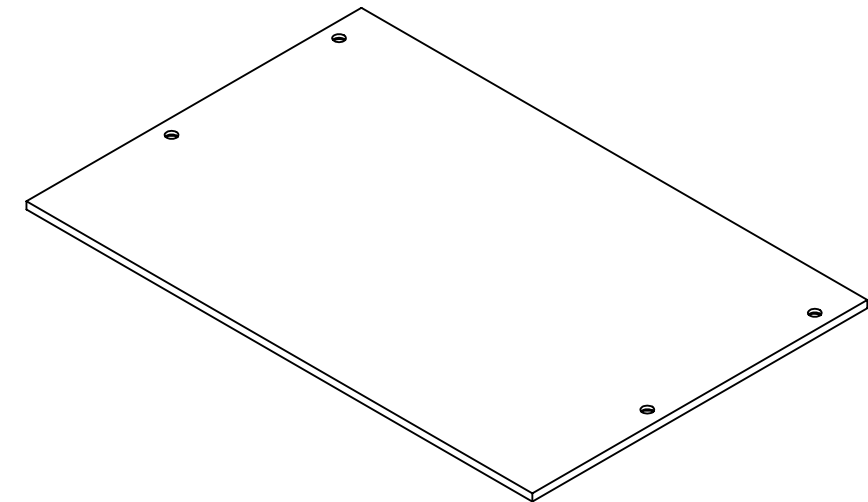
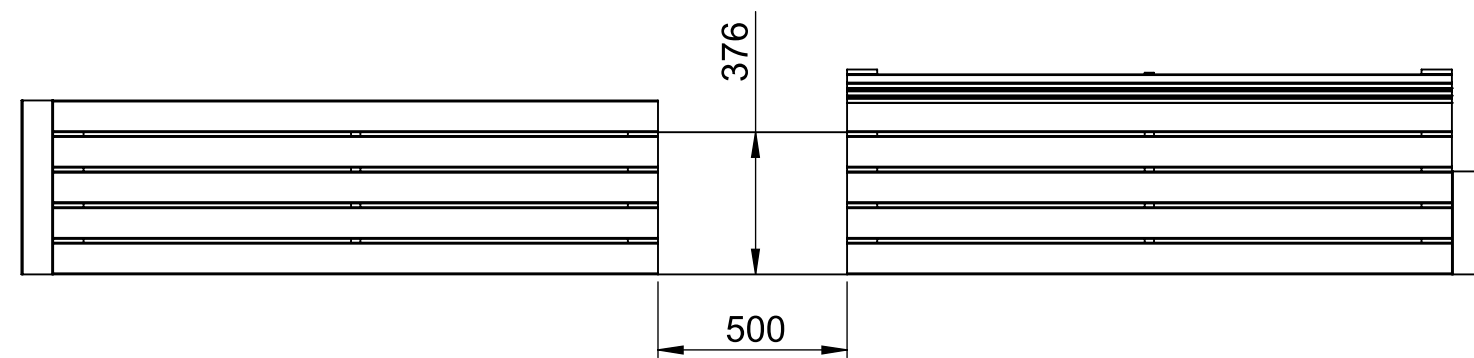
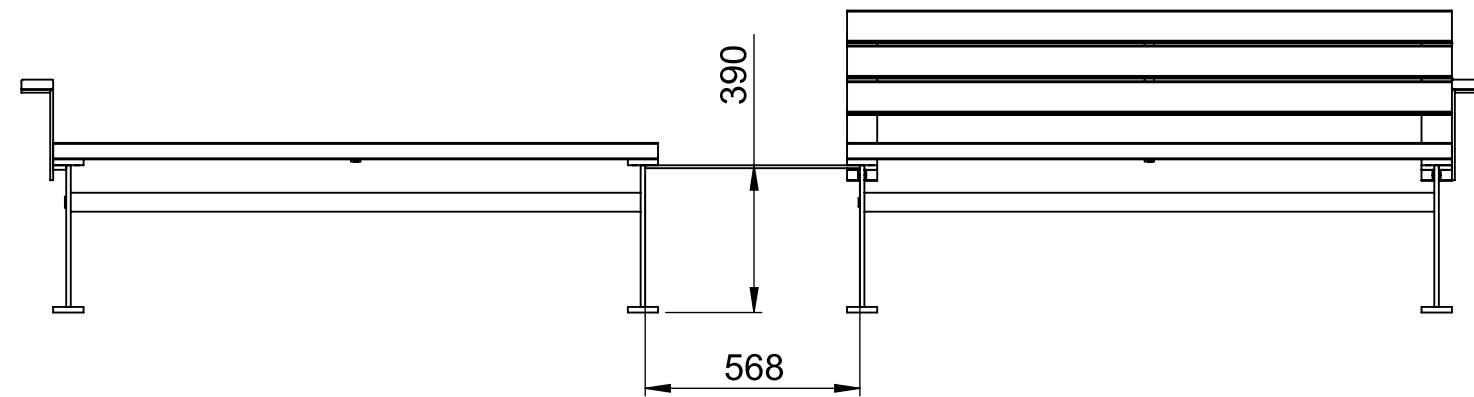

U16-62
Perpendicular Verbindungstisch
Gewicht 4 kg

Die Montage erfolgt gemäß
der Anleitung.

Möbelgruppe

Produktinformation Verbindungstisch 45° U16-62/45

Gezeichnet von Odin Sollie
Gezeichnet am 2022-05-05

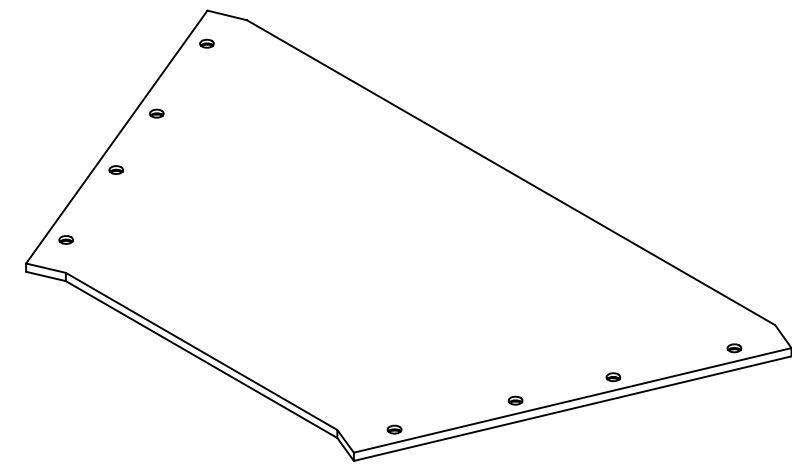
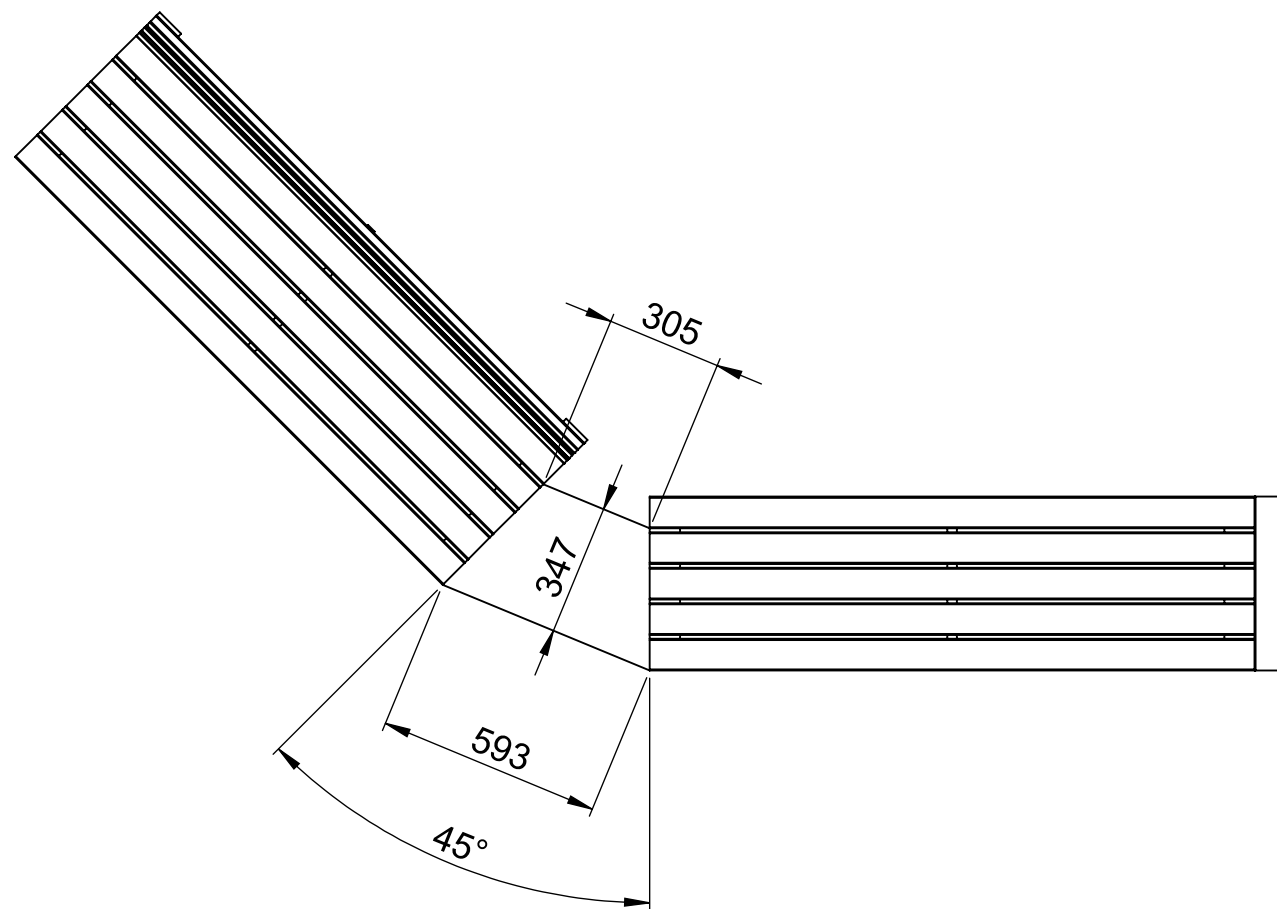
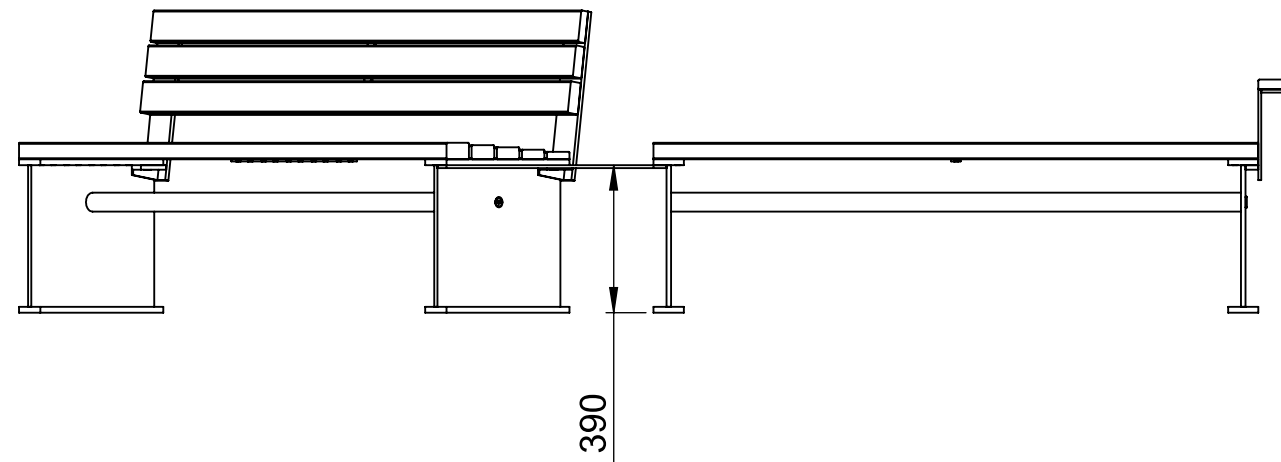

U16-62/45
Perpendicular Verbindungstisch 45°
Gewicht 4 kg

Die Montage erfolgt gemäß
der Anleitung.